

Oster®

User Manual
Manual de Instrucciones
Manuel d'Instructions

BLENDERS
LICUADORAS
MÉLANGEURS

MODELS/MODELOS
MODÈLES

Electronic Control
Designer Series

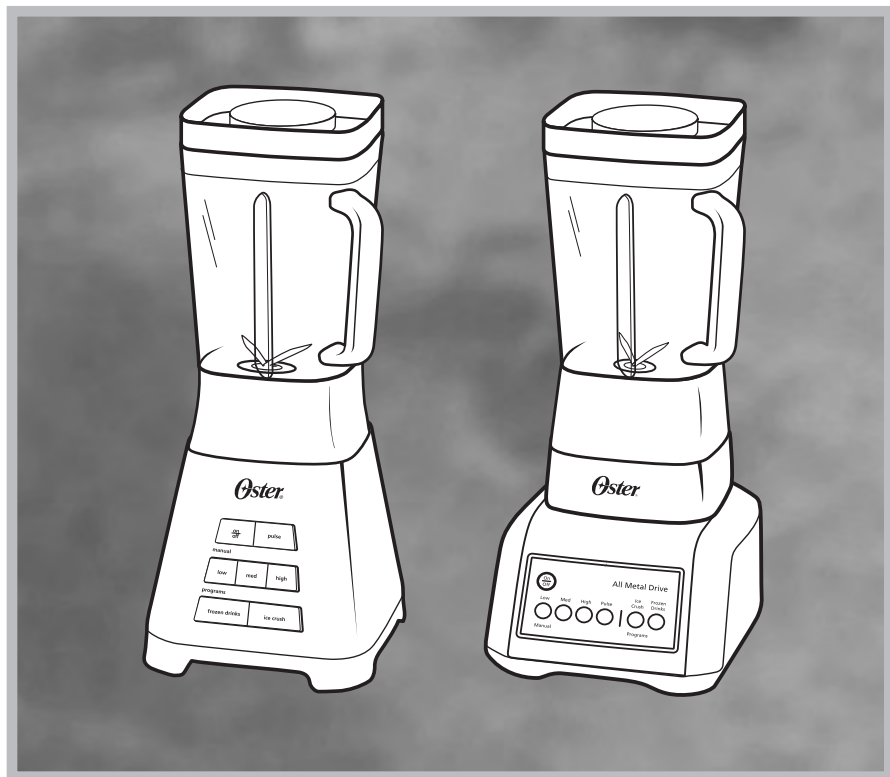

Visit us at www.oster.com

P.N. 139846

CONSIGNES DE SÉCURITÉ IMPORTANTES

Il conviendra de prendre toutes les précautions générales de sécurité qui s'imposent lors de l'utilisation d'un appareil électrique, y compris:

LIRE TOUTES LE MODE D'EMPLOI AVANT UTILISATION

- Débrancher le cordon de la prise lorsque l'appareil se trouve hors service ou avant de le nettoyer.
- Pour éviter tout risque d'électrocution, ne pas immerger le cordon, la prise ou le socle du moteur dans de l'eau ou tout autre liquide.
- Ne pas laisser le cordon pendre sur le rebord d'une table ou d'un comptoir ni contacter une surface chaude.
- Ne jamais laisser un appareil en service sans surveillance.
- Une surveillance étroite s'impose lors de l'utilisation de l'appareil à portée des enfants.
- Lorsque le voyant d'alimentation clignote cela signifie que l'appareil est prêt à être utilisé. Éviter TOUT contact avec les lames ou pièces mobiles. Garder les mains et les ustensiles en dehors du récipient pour éviter tout risque de blessure ou d'endommager le mélangeur. Il conviendra d'utiliser une spatule en caoutchouc uniquement lorsque l'appareil est arrêté.
- La lame est tranchante. La manipuler avec précaution.
- Pour réduire le risque de blessure, jamais l'assemblée de lame de lieu sur la base sans le pot a attaché convenablement.
- Toujours recouvrir le récipient de son couvercle avant d'activer le mélangeur
- Ne pas mélanger de liquides bouillants dans le mélangeur.
- Lorsqu'un liquide chaud est mélangé, retirer le bec verseur du couvercle. La vapeur du liquide chaud risque de soulever le couvercle du récipient. Pour éviter tout risque de brûlure remplir le récipient sans dépasser le niveau de deux tasses. Avec la protection d'un gant de cuisine ou d'un torchon, poser une main sur le couvercle. Ne pas toucher le couvercle avec la peau nue. Faire démarrer le mélangeur à la vitesse la plus faible.
- Ne pas faire fonctionner un appareil avec un cordon ou une prise abimés, ni après un mauvais fonctionnement, une chute ou autre dégât de l'appareil. Renvoyer l'appareil au centre de service agréé Sunbeam le plus proche pour faire examiner, réparer ou régler le fonctionnement électrique ou mécanique de l'appareil.
- Ne pas utiliser à l'extérieur ni à des fins commerciales. Cet appareil est réservé à l'usage domestique.
- Il conviendra de se servir de cet appareil uniquement selon son utilisation prévue décrite dans ce manuel. Ne pas utiliser de pièces détachées qui ne sont pas agréées par le fabricant, celles-ci risqueraient d'entraîner des blessures.
- Toujours se servir du mélangeur sur une surface plane.
- Débrancher le mélangeur une fois hors service, avant de retirer ou d'introduire des pièces détachées, et avant de le nettoyer.
- Sunbeam Products Inc., déconseille l'utilisation de pièces détachées qui n'ont pas été fabriquées par produits OSTER®, y compris les récipients pour conserves ou d'usage ordinaire, car celles-ci risqueraient d'entraîner des blessures.

CET APPAREIL A ÉTÉ CONÇU POUR UN USAGE DOMESTIQUE SEULEMENT

La puissance nominale maximale indiquée sur le produit est basée sur l'utilisation de l'accessoire qui nécessite le plus de courant électrique. Les autres accessoires peuvent utiliser moins de courant électrique.

PRÉCAUTIONS CONCERNANT LE CORDON D'ALIMENTATION ÉLECTRIQUE

Veuillez observer les instructions suivantes afin de manipuler le cordon électrique en toute sécurité.

- Cet appareil est doté d'une fiche à trois broches. La troisième broche est prévue pour réduire les risques d'électrocution. S'il vous est impossible d'introduire la fiche dans la prise murale, communiquez avec un électricien qualifié pour faire remplacer la prise par une nouvelle. Ne tentez pas de forcer ce dispositif de sécurité en modifiant la fiche à trois broches de quelque manière que ce soit.
- Vous pouvez au besoin utiliser une rallonge électrique, mais assurez-vous d'observer les consignes suivantes :
 - La puissance électrique nominale indiquée sur l'étiquette de la rallonge doit correspondre à au moins 120/127 volts, 60 Hz, 10A.
 - La rallonge doit être installée de façon à ce qu'elle ne pende pas d'une table ou d'un plan de travail, à ce qu'elle reste hors de portée des enfants et à ce qu'elle ne soit pas dans le passage.
- Ne tirez pas sur le cordon, ne le tordez pas et ne l'utilisez pas à mauvais escient.

CONSERVEZ CES INSTRUCTIONS

BIENVENUE

Félicitations pour votre achat d'un mélangeur Oster® ! Pour en savoir plus sur les produits Oster®, veuillez visiter notre site web à www.oster.com.

CHARACTÉRISTIQUES DE VOTRE MÉLANGEUR

- A.** Goulotte pour ajouter des ingrédients lors du fonctionnement du mélangeur
- B.** Couvercle étanche
- C.** Récipient en verre lavable au lave-vaisselle de 1,41 (6 tasses)
- D.** Socle du récipient (rattaché)
- E.** Rondelle d'étanchéité pour assurer l'imperméabilité
- F.** lame pour broyer la glace permettant d'obtenir des boissons glacées veloutées
- G.** Anneau de serrage fileté
- H.** Moteur puissant équipé de la technologie en acier All Metal Drive de grande pérennité
- I.** Panneau de commande numérique
- J.** Réglage « Ice Crush » (Glace broyée) préprogrammé à impulsions rapides pendant 30 secondes avec arrêt automatique
- K.** Commande à impulsion « Pulse » pour contrôler les mélanges avec précision
- L.** Sélection des vitesses « High » [haute], « Medium » [moyenne] et « Low » [faible]
- M.** Réglage « Drinks » [Boissons] préprogrammé à exécution rapide pendant 45 secondes avec arrêt automatique
- N.** Touche de marche/arrêt ON/OFF pour éteindre l'appareil
- O.** La touche de marche/arrêt ON/OFF clignote en rouge pour signaler que l'appareil est prêt à être utilisé

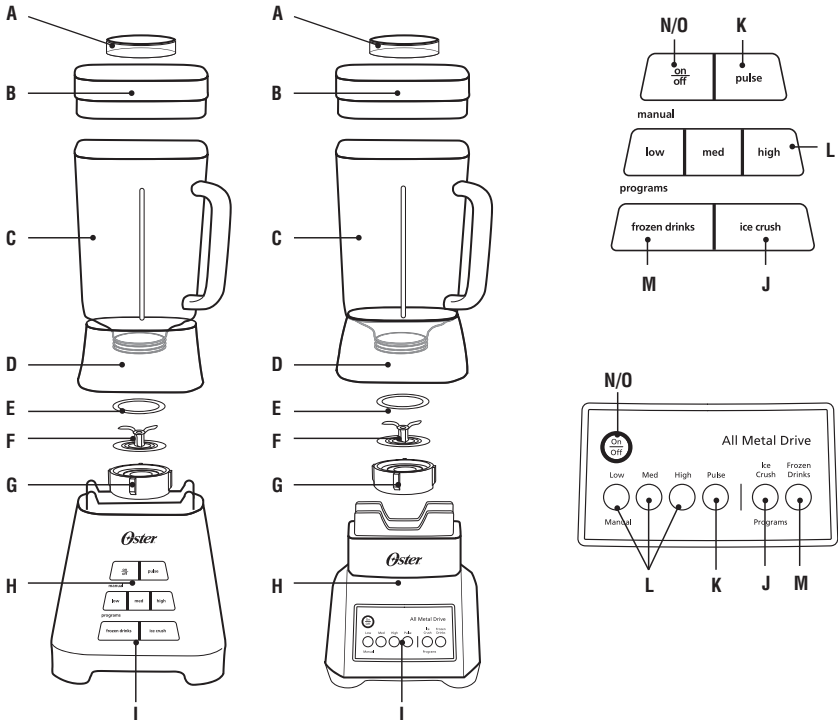

UTILISATION DU MÉLANGEUR

Nettoyer le mélangeur selon les instructions qui figurent à la section intitulée « Nettoyage et rangement du mélangeur ».

Assemblage du mélangeur:

1. Renverser le récipient la petite ouverture vers le haut (*Figure 1*).
2. Poser la rondelle d'étanchéité sur l'ouverture du récipient (*Figure 1*).
3. Introduire l'ensemble lame dans le récipient (*Figure 2*).

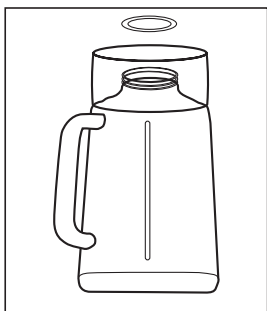

FIGURE 1

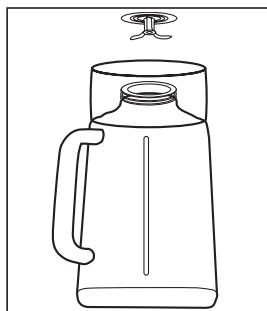

FIGURE 2

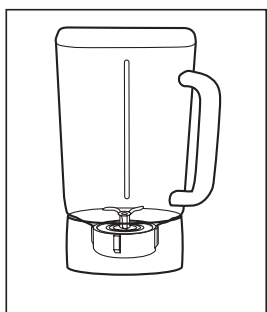

FIGURE 3

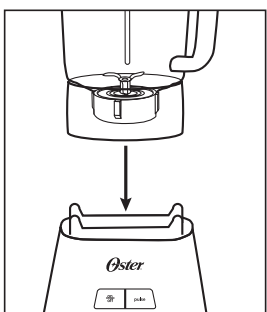

FIGURE 4

4. Poser l'anneau de serrage fileté par dessus la lame et l'ouverture du récipient, et le resserrer en le faisant tourner dans le sens des aiguilles d'une montre (*Figure 3*).
5. Introduire le récipient assemblé dans le socle du moteur (*Figure 4*).
6. Déposer les ingrédients de votre recette dans le récipient. Pour obtenir des résultats optimums toujours ajouter les liquides en premier dans le mélangeur.
7. Recouvrir le récipient avec son couvercle à bec verseur.
8. Brancher le cordon d'alimentation dans une prise de courant de 120 volts c.a..
9. Appuyer sur la touche d'alimentation « POWER » pour allumer le mélangeur. Le voyant DEL clignotera rouge (sans s'arrêter) pour signaler que l'appareil est prêt à être utilisé. Éviter tout contact avec les lames et les pièces mobiles.

SÉLECTION DES VITESSES : FORTE, MOYENNE, FAIBLE

- Pour mélanger à haute vitesse, appuyer sur la touche « High » [haute]
- Pour mélanger à moyenne vitesse, appuyer sur la touche « Medium » [moyenne]
- Pour mélanger à faible vitesse, appuyer sur la touche « Low » [faible]
- Pour arrêter le mélangeur, appuyer sur la touche marche/arrêt « ON/OFF ». Le moteur s'arrêtera. (Lorsque vous appuyez sur la touche marche/arrêt « ON/OFF », le moteur s'arrête, et le mélangeur s'éteint.)
- Vous pouvez changer de vitesse à n'importe quel moment pendant le mélange. Il suffit d'appuyer sur un quelconque autre bouton indicateur de vitesse. La nouvelle vitesse s'enclenchera sans discontinu.
- La touche d'impulsion « PULSE » fournit une impulsion passagère à haute vitesse suivie de l'arrêt du moteur.

REMARQUE: Le moteur s'arrêtera aussi lorsque que vous appuyez sur les touches « ICE CRUSH » (broyeur de glace) ou « FROZEN DRINKS » (boissons) ou le bouton indicateur de vitesse courante du mélange.

PRE-PROGRAMMED SETTINGS

Votre nouveau mélangeur présente deux réglages préprogrammés:

« ICE CRUSH » (broyeur de glace) ou « FROZEN DRINKS » (boissons)

- Le réglage « ICE CRUSH » (glace broyée) est idéal pour le broyage de grandes quantités de glace. Le réglage « ICE CRUSH » (broyeur de glace) lance des impulsions pendant 30 secondes à haute vitesse avant de s'éteindre automatiquement en fin de cycle.
- Le réglage « FROZEN DRINKS » [boissons] est conçu pour le mélange parfait de boissons glacées. Le réglage « FROZEN DRINKS » [boissons] s'exécute pendant 45 secondes avant de s'éteindre automatiquement en fin de cycle.
- Pour arrêter le mélange selon l'un ou l'autre de ces réglages, il suffit d'appuyer sur la touche marche/arrêt « ON/OFF ». Le moteur s'arrêtera. (Lorsque vous appuyez sur la touche marche/arrêt « ON/OFF », le moteur s'arrête, et le mélangeur s'éteint.)
- La touche d'impulsion « PULSE » fournit une impulsion passagère à haute vitesse suivie de l'arrêt du moteur.

UTILISATION DU RÉGLAGE D'IMPULSION « PULSE »

La touche d'impulsion « PULSE » entraîne momentanément la haute vitesse du mélangeur. Vous pouvez aussi enfoncer la touche d'impulsion « PULSE » pour lancer des impulsions selon le besoin.

- Pour lancer une impulsion, appuyer sur la touche d'impulsion « PULSE » qui activera une impulsion passagère à haute vitesse. Le mélangeur fonctionnera à haute vitesse tant que la touche d'impulsion « PULSE » demeure enfoncée. Le moteur s'arrêtera dès la touche d'impulsion « PULSE » relâchée.

CONSEILS POUR MÉLANGER

- Verser d'abord les liquides dans le récipient, à moins que la recette indique autrement.
- Broyage de la glace : Broyer environ 3 tasses de glace à la fois avec deux tasses de liquide pour obtenir des résultats optimaux.
- Ne retirez pas le couvercle en cours d'utilisation. Retirez la goulotte pour ajouter de petits ingrédients. (Figure 5)
- Ce mélangeur a été conçu pour mélanger doucement les aliments à faible vitesse. Lorsque les lames ne pivotent pas, choisir tout simplement une vitesse plus élevée.
- Le mélangeur ne réduit pas les pommes de terre en purée, ne bat pas en neige les blancs d'œuf ni les substituts de produits laitiers, ne malaxe pas les pâtes dures et ne hache pas la viande.

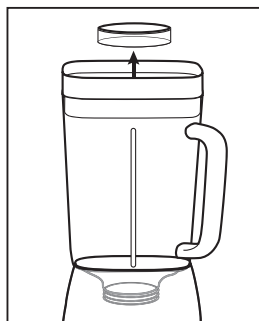

FIGURE 5

ALIMENTS CHAUDS

- Retirez le bouchon-mesure pour laisser échapper la vapeur loin de vous. Écartez vos mains de l'ouverture afin de limiter les risques de brûlures.
- Quand vous traitez des aliments chauds, retirez le bouchon-mesure puis débutez le mélange à vitesse basse avant d'augmenter l'allure. NE dépassez PAS le niveau 4 tasses (1 litre) indiqué sur le récipient.

NETTOYAGE ET RANGEMENT DU MÉLANGEUR

IMPORTANT: Débrancher le mélangeur avant de nettoyer le socle du moteur et ne pas l'immerger dans de l'eau ou un autre liquide quelconque. Se servir d'une éponge non abrasive avec un détergent doux pour nettoyer l'extérieur du socle du mélangeur et le panneau de commandes. Toutes les pièces détachées sauf le socle du mélangeur sont résistantes à l'épreuve du lave vaisselle. Les pièces détachées se nettoient aussi dans de l'eau chaude savonneuse. Rincer à fond et sécher.

RANGEMENT DU MÉLANGEUR

Après nettoyage, réassembler le récipient, la lame avec la rondelle d'étanchéité, et l'anneau de serrage fileté. Ranger le mélangeur avec son couvercle entre-ouvert pour éviter la formation d'odeur à l'intérieur du récipient.

RECETTES

Pour vous procurer des recettes amusantes et imaginatives pour votre nouveau mélangeur Oster®, veuillez visiter www.oster.com. Vous y découvrirez tout ce que vous cherchez, de la parfaite boisson fouettée (Smoothie), aux soupes onctueuses, en passant par les sauces, et toute une série de boissons glacées Oster®. Pour une recette parfaitement adaptée à chaque occasion, branchez votre imagination avec Oster®!

BOISSON FOUETTÉE (SMOOTHIE) AUX PÊCHES

TASSES PAR RECETTE	YAOURT OZ. (G)	GLAÇONS (MOYENS)	TRANCHES DE PÊCHES SURGELÉES	BANANE SURGELÉE (MORCEAUX DE 2 PO. – 50 MM)	JUS DE RAISIN BLANC OZ. (ML)	GINGEMBRE MOULU (C. À THÉ)
2	8 (225 g)	2	5	2	3 (88 ml)	1/8
3	12 (340 g)	3	8	3	4 ½ (133 ml)	1/5
4	16 (450 g)	4	10	4	6 (177 ml)	1/4
5	20 (565 g)	5	13	5	7 ½ (222 ml)	1/3
6	24 (680 g)	6	15	6	9 (266 ml)	3/8

BOISSON FOUETTÉE (SMOOTHIE) AUX FRAISES

TASSES PAR RECETTE	YAOURT OZ. (G)	GLAÇONS (MOYENS)	FRAISES SURGELÉES (MAX. 1 PO – 25 MM)	BANANE SURGELÉE (MORCEAUX DE 2 PO. – 50 MM)	JUS DE RAISIN BLANC OZ. (ML)	GINGEMBRE MOULU (C. À THÉ)
2	7 (200 g)	2	2	2	3 (89 ml)	1/8
3	11 (310 g)	3	3	3	4 ½ (133 ml)	1/5
4	14 (400 g)	4	4	4	6 (177 ml)	1/4
5	18 (510 g)	5	5	5	7 ½ (222 ml)	1/3
6	21 (595 g)	6	6	6	9 (266 ml)	3/8

RECETTES

LAIT FRAPPÉ À LA VANILLE

TASSES PAR RECETTE	CRÈME GLACÉE (TASSES)	LAIT OZ. (ML)	VANILLE (C. À THÉ)
2	2	6 (177 ml)	1/8
3	3	9 (266 ml)	1/4
4	4	12 (355 ml)	1/4
5	5	15 (445 ml)	3/8
6	6	18 (530 ml)	3/8

MARGARITA

TASSES PAR RECETTE	TEQUILA OZ. (ML)	MÉLANGE MARGARITA (OZ.)	GLACE (TASSES)
2	2 (60 ml)	6 (170 g)	1 1/2
3	3 (89 ml)	9 (255 g)	2 1/2
4	4 (118 ml)	12 (340 g)	3
5	5 (150 ml)	15 (425 g)	4
6	5 ½ (163 ml)	18 (510 g)	5

Garantie limitée d'un an

Sunbeam Products, Inc. faisant affaires sous le nom de Jarden Consumer Solutions ou, si au Canada, Sunbeam Corporation (Canada) Limited faisant affaires sous le nom de Jarden Consumer Solutions (collectivement « JCS ») garantit que pour une période d'un an à partir de la date d'achat, ce produit sera exempt de défauts de pièces et de main-d'oeuvre. JCS, à sa discrétion, réparera ou remplacera ce produit ou tout composant du produit déclaré défectueux pendant la période de garantie. Le produit ou composant de remplacement sera soit neuf soit réusiné. Si le produit n'est plus disponible, il sera remplacé par un produit similaire de valeur égale ou supérieure. Il s'agit de votre garantie exclusive. N'essayez PAS de réparer ou d'ajuster toute fonction électrique ou mécanique de ce produit, cela annulera cette garantie.

Cette garantie est valide pour l'acheteur initial du produit à la date d'achat initiale et ne peut être transférée. Conservez votre facture d'achat originale. Les détaillants et les centres de service JCS ou les magasins de détail vendant les produits JCS n'ont pas le droit d'altérer, de modifier ou de changer de toute autre manière les termes et les conditions de cette garantie.

Cette garantie ne couvre pas l'usure normale des pièces ou les dommages résultant de toute cause suivante : utilisation négligente ou mauvaise utilisation du produit, utilisation d'un voltage ou d'un courant incorrects, utilisation contraire aux instructions d'utilisation, démontage, réparation ou altération par quiconque autre que JCS ou un centre de service autorisé de JCS. En outre, la garantie ne couvre pas : les catastrophes naturelles comme les feux, les inondations, les ouragans et les tornades.

Quelles sont les limites de responsabilité de JCS ?

JCS ne sera pas tenu responsable de tout dommage conséquent ou accessoire causé par la violation de toute garantie ou condition expresse, implicite ou réglementaire.

Sauf si cela est interdit par les lois en vigueur, toute garantie ou condition implicite de valeur marchande ou adéquation à un usage particulier est limitée en durée à la durée de la garantie énoncée ci-dessus.

JCS exclut toute autre garantie, condition ou représentation, expresse, implicite, réglementaire ou autre.

JCS ne sera pas tenu responsable de tout dommage de toute sorte résultant de l'achat, de l'usage ou du mauvais usage, ou de l'incapacité à utiliser le produit y compris les dommages ou les pertes de profits conséquents, accessoires, particuliers ou similaires, ou pour toute violation de contrat, fondamentale ou autre, ou pour toute réclamation portée à l'encontre de l'acheteur par toute autre partie.

Certaines provinces, états ou juridictions ne permettent pas d'exclusion ou de limitation pour des dommages conséquents ou accessoires ou de limitations sur la durée de la garantie implicite, de ce fait les limitations ou exclusions ci-dessus peuvent ne pas s'appliquer à votre cas.

Cette garantie vous donne des droits juridiques particuliers et vous pouvez également disposer d'autres droits pouvant varier d'une province à l'autre, d'un état à l'autre ou d'une juridiction à l'autre.

Comment obtenir le Service aux termes de la garantie

Aux É.U.

Si vous avez des questions concernant cette garantie ou si vous souhaitez obtenir le service aux termes de la garantie, veuillez appeler au 1.800.334.0759 et l'adresse d'un centre de service approprié vous sera fournie.

Au Canada

Si vous avez des questions concernant cette garantie ou si vous souhaitez obtenir le service aux termes de la garantie, veuillez appeler au 1.800.667.8623 et l'adresse d'un centre de service approprié vous sera fournie.

Aux É.U., cette garantie est offerte par Sunbeam Products, Inc. faisant affaires sous le nom de Jarden Consumer Solutions, situé à Boca Raton, Floride 33431. Au Canada, cette garantie est offerte par Sunbeam Corporation (Canada) Limited faisant affaires sous le nom de Jarden Consumer Solutions, situé au 20 B Hereford Street, Brampton, Ontario L6Y 0M1. Pour tout autre problème ou réclamation en relation avec ce produit, veuillez écrire à notre département du Service à la clientèle.

VEUILLEZ NE PAS RETOURNER CE PRODUIT À AUCUNE DE CES ADRESSES OU À L'ÉTABLISSEMENT D'ACHAT.

NOTES

NOTES

NOTES



For product questions contact:
Jarden Consumer Service

USA: 1.800.334.0759
Canada: 1.800.667.8623
www.oster.com

©2010 Sunbeam Products, Inc. doing business as Jarden Consumer Solutions.
All rights reserved. Distributed by Sunbeam Products, Inc.
doing business as Jarden Consumer Solutions, Boca Raton, Florida 33431.

SPR-011110

Para preguntas sobre los productos llame:
Jarden Consumer Service

EE.UU.: 1.800.334.0759
Canadá: 1.800.667.8623
www.oster.com

©2010 Sunbeam Products, Inc. operando bajo el nombre de
Jarden Consumer Solutions. Todos los derechos reservados.
Distribuido por Sunbeam Products, Inc. operando bajo el nombre de
Jarden Consumer Solutions, Boca Raton, Florida 33431.

Pour les questions de produit:
Jarden Consumer Service

États-Unis : 1.800.334.0759
Canada : 1.800.667.8623
www.oster.com

© 2010 Sunbeam Products, Inc. faisant affaires sous le nom de
Jarden Consumer Solutions. Tous droits réservés. Distribué Sunbeam Products, Inc.
faisant affaires sous le nom de Jarden Consumer Solutions,
Boca Raton, Florida 33431.